

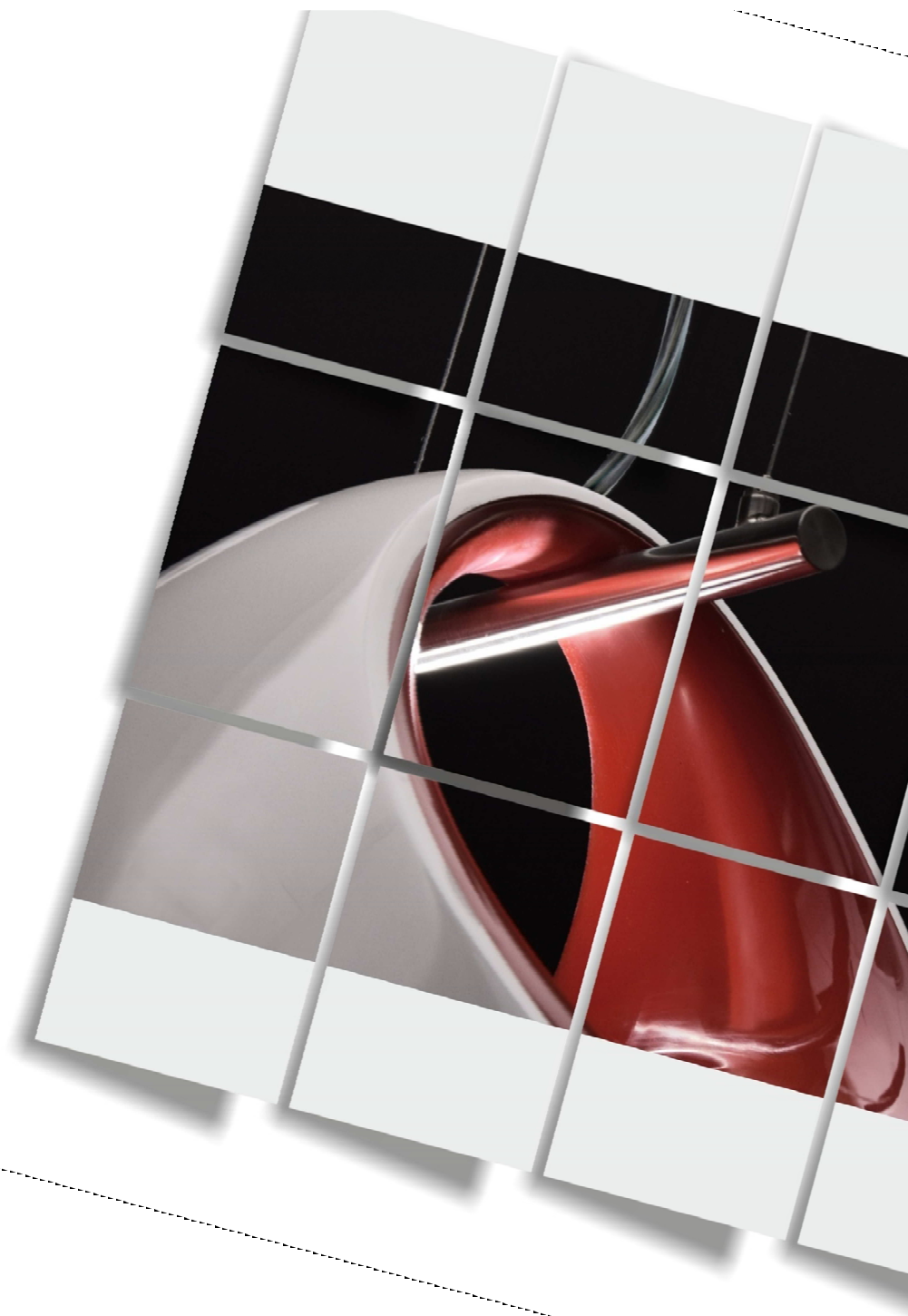

**Raport
Grupy Kapitałowej LUG S.A.
za I kwartał 2016 roku**



GŁÓWNE FAKTY:

Przychody ze sprzedaży:

- 1Q'2016: 22,04 mln zł
- Dynamika: -14,5% q/q

Zysk netto:

- 1Q'2016: -727,74 tys. zł

Zysk ze sprzedaży na sprzedaży brutto:

- 1Q'2016: 7,71 mln zł
- Dynamika: -10,04%

Poziom marży na sprzedaży brutto:

- 1Q'2016: 34,96%
- Dynamika: +4,67%

Geograficzna struktura sprzedaży:

export: **57%**
43% kraj

Grupa Kapitałowa LUG S. A.

Sytuacja makroekonomiczna i otoczenie branżowe

Wyniki finansowe 1Q'2016

Wydarzenia 1Q'2016



GRUPA KAPITAŁOWA LUG S. A.

LUG S.A.

LUG S.A. to jeden z największych producentów opraw oświetleniowych w Polsce.

Model biznesowy Grupy Kapitałowej LUG SA opiera się na projektowaniu, produkcji i sprzedaży opraw oświetleniowych oraz dostarczaniu energooszczędnych projektów oświetleniowych.



LUG LIGHT FACTORY LTD.

Spółka zależna: Polska



100% udziałów



LUG GmbH

Spółka zależna: Niemcy



100% udziałów



LUG DO BRASIL LTD.

Spółka zależna: Brazylia



65% udziałów



LUG LIGHTING UK LTD.

Spółka zależna: Wielka Brytania



100% udziałów



TOW LUG UKRAINE

Spółka zależna: Ukraina



100% udziałów, działalność zawieszona

STRATEGIA LUG S.A.

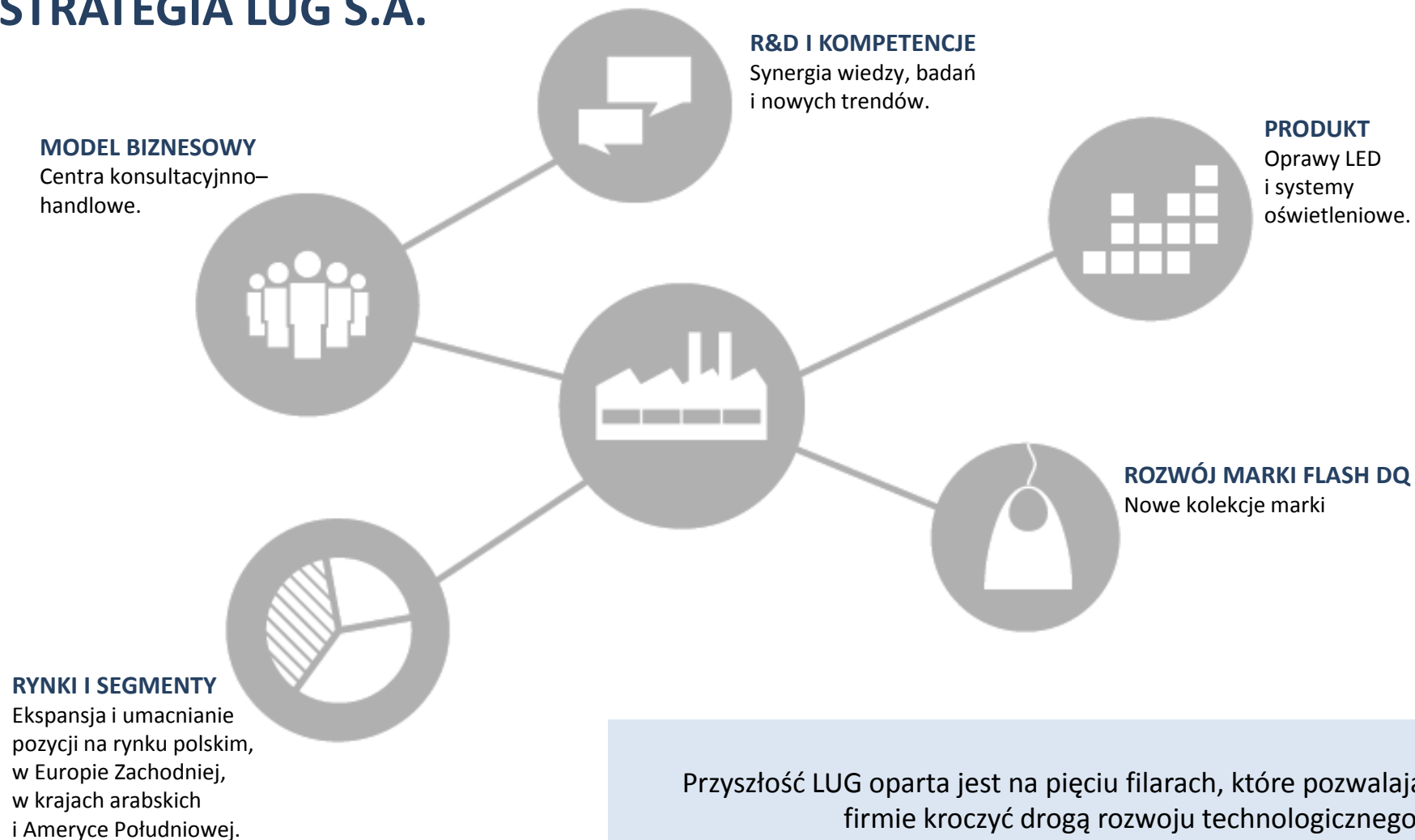

DZIAŁALNOŚĆ MIĘDZYNARODOWA:

5 spółek zależnych
na całym świecie

26 lat doświadczenia
na rynku

67 rynków dystrybucji
na całym świecie

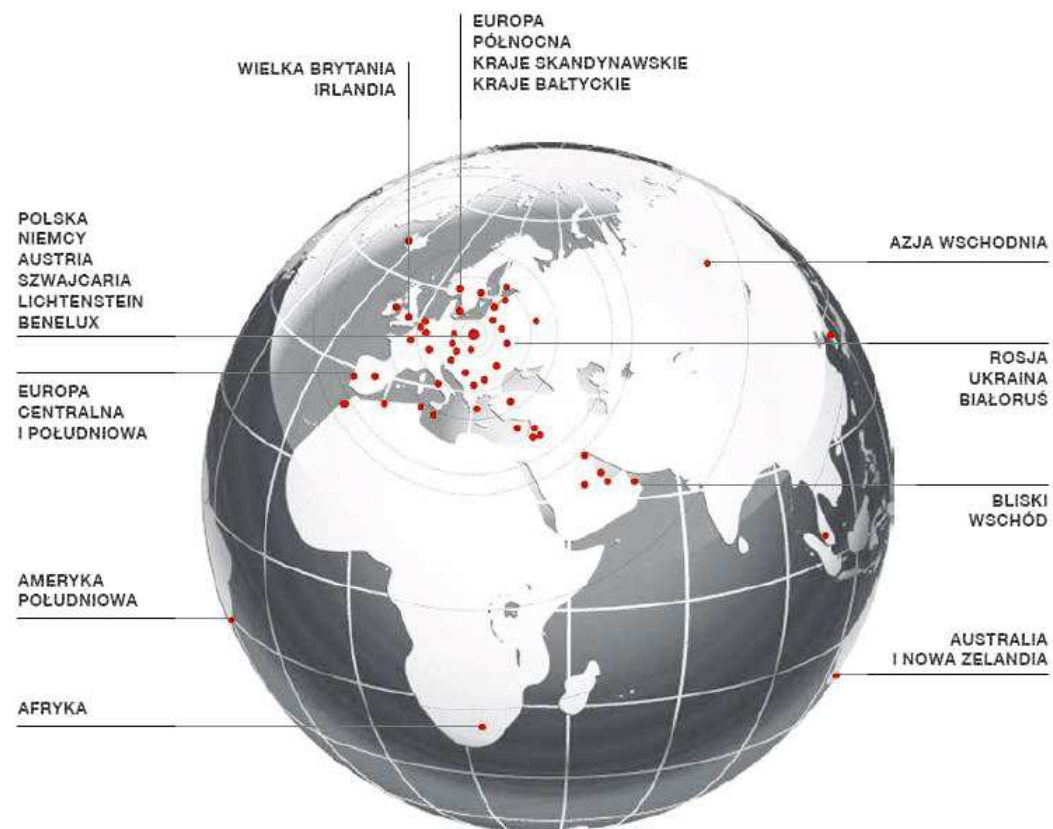

ZARZĄD LUG S.A.



Ryszard Wtorkowski
Prezes Zarządu



Mariusz Ejsmont
Wice-Prezes Zarządu



Małgorzata Konys
Członek Zarządu

RADA NADZORCZA LUG S.A.



Iwona Wtorkowska
Przewodnicząca RN

Renata Baczańska Członek RN

Zygmunt Ćwik Członek RN

Eryk Wtorkowski Członek RN

Szymon Ziolo Członek RN

STRUKTURA AKCJONARIATU:

Ryszard Wtorkowski

37,10%

Iwona Wtorkowska

15,56%

Pozostali akcjonariusze

29,74%

Fundusze zarządzane przez OPERA TFI

17,60%

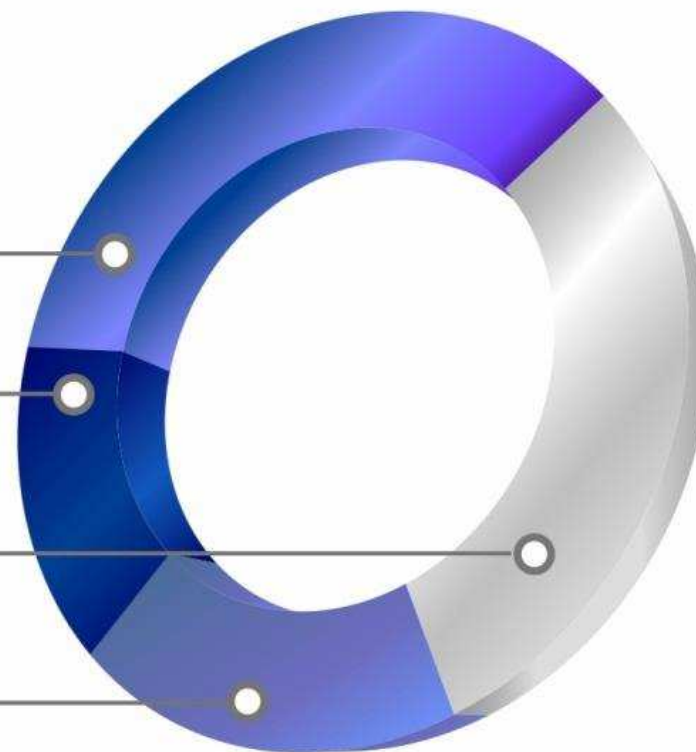

POZIOM ZATRUDNIENIA W LATACH 2014-2016:

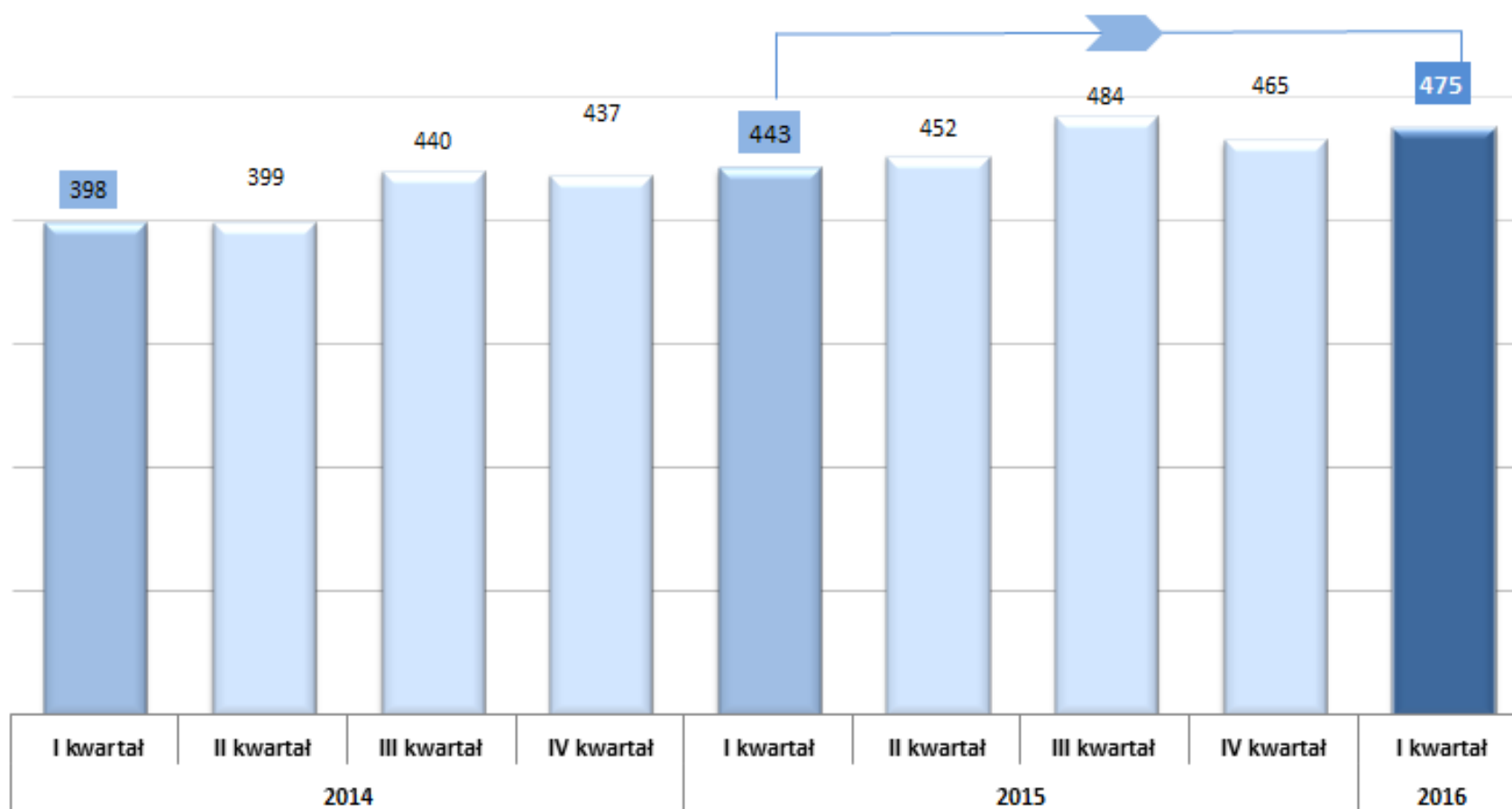

Na dzień 31.03.2016 roku Grupa Kapitałowa LUG S.A. zatrudniała 475 osób, w porównaniu z 443 osobami w analogicznym momencie poprzedniego roku.

Grupa Kapitałowa LUG S. A.

Sytuacja makroekonomiczna i perspektywy branży

Wyniki finansowe 1Q'2016

Wydarzenia 1Q'2016

PERSPEKTYWY BRANŻY OŚWIETLENIOWEJ:

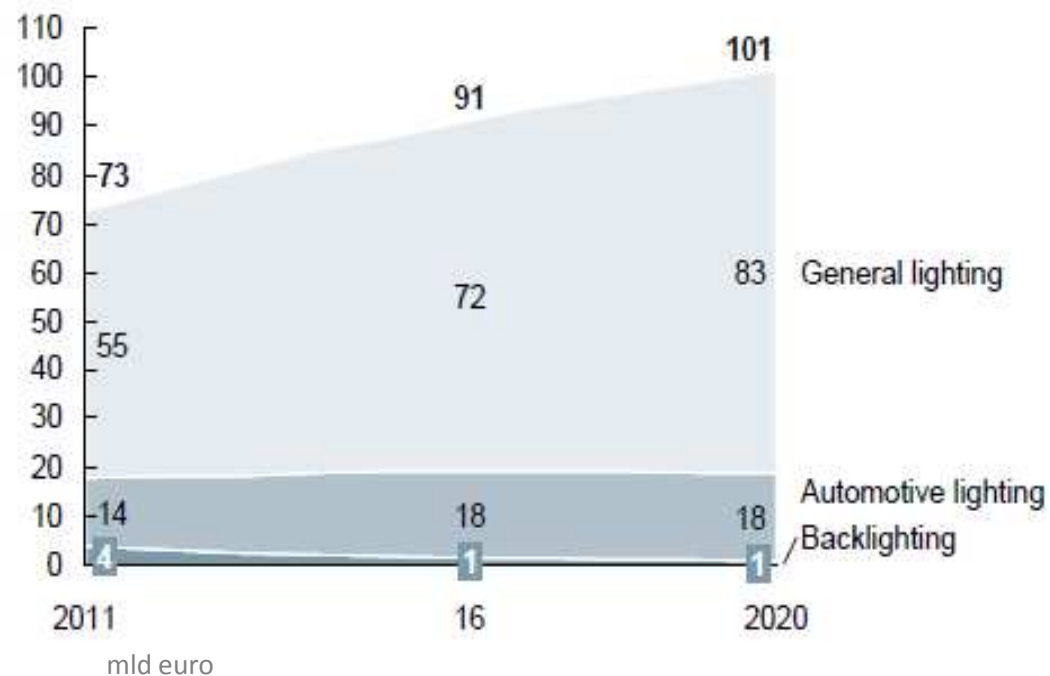
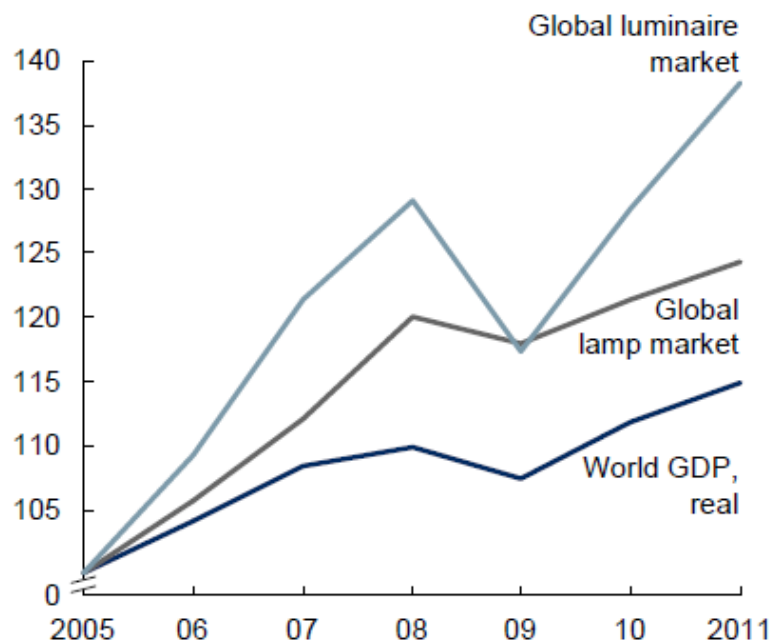

Rynek oświetleniowy oraz rynek systemów sterowania oświetleniem jest napędzany głównie przez nowe instalacje, które są bezpośrednio połączone z aktywnością inwestycyjną. Ta zaś jest wprost skorelowana z przyrostem PKB.

Segment oświetlenia ogólnego (general lighting) jest największym segmentem branży oświetleniowej (w 2011r. – 55 mld euro). Do 2020 roku segment ten wzrośnie do 83 mld euro.

OTOCZENIE MAKROEKONOMICZNE:

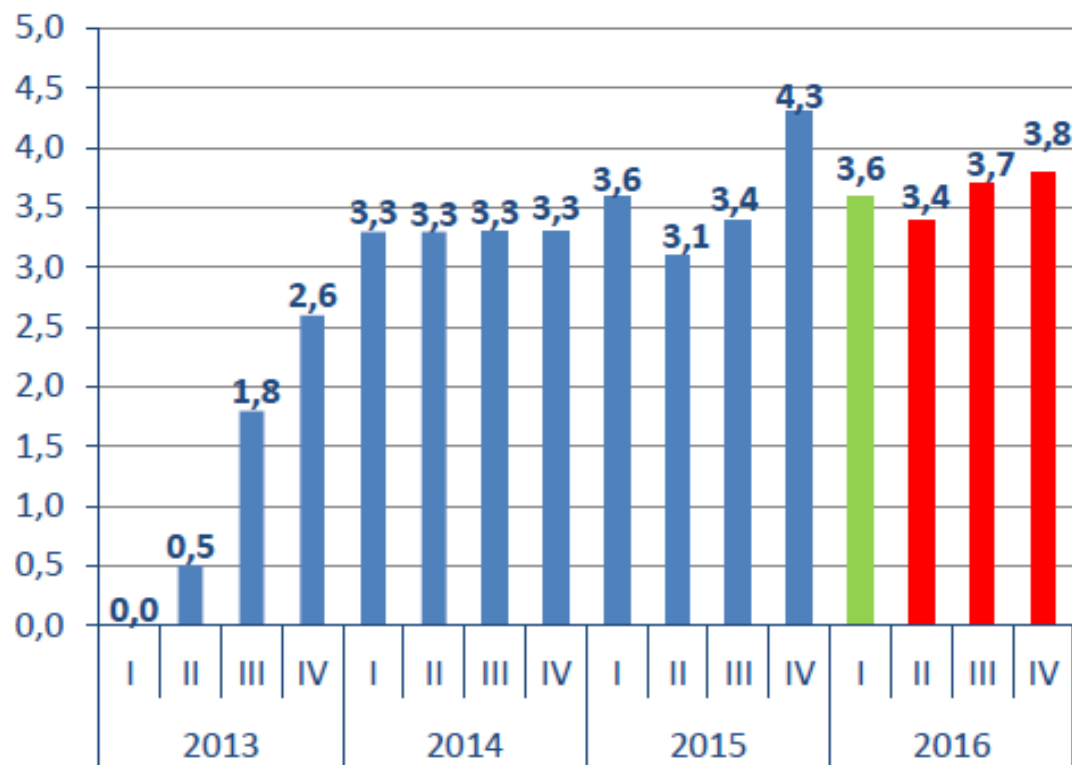

W I kwartale 2016 roku tempo wzrostu **produktu krajowego brutto** w odniesieniu do analogicznego kwartału roku poprzedniego wyniosło 3,2 proc. Po dwóch następujących po sobie kwartałach przyspieszania dynamiki wzrostu gospodarczego, nastąpiło zatem jego spowolnienie. Również uwzględniając czynniki sezonowe, tempo wzrostu PKB w pierwszych trzech miesiącach roku było niższe niż w końcu roku poprzedniego. W okresie od stycznia do marca produkt krajowy brutto wzrósł o 0,7 proc. w stosunku do poprzedniego kwartału.

Wykres: PKB wg. prognoz IBnGR

OTOCZENIE MAKROEKONOMICZNE:

W marcu **ogólny klimat koniunktury** w budownictwie kształtował się na poziomie minus 6,9 (przed miesiącem minus 9,1). **Sytuacja ekonomiczna** w sektorze przedsiębiorstw w I kw. br. pozostała dobra i stabilna, choć nieco gorsza, niż w poprzednim kwartale, nadal pod wpływem utrzymującej się niepewności co do wprowadzenia nowych podatków i zmian przepisów. **Konkurencyjność cenowa oraz opłacalność eksportu** w I kwartale 2016 roku utrzymywała się na bardzo wysokim poziomie. **Prognozy formułowane przez eksporterów** sugerują nieznaczne osłabienie dynamiki eksportu, która jednak powinna kształtować się na poziomie zbliżonym do długookresowej średniej

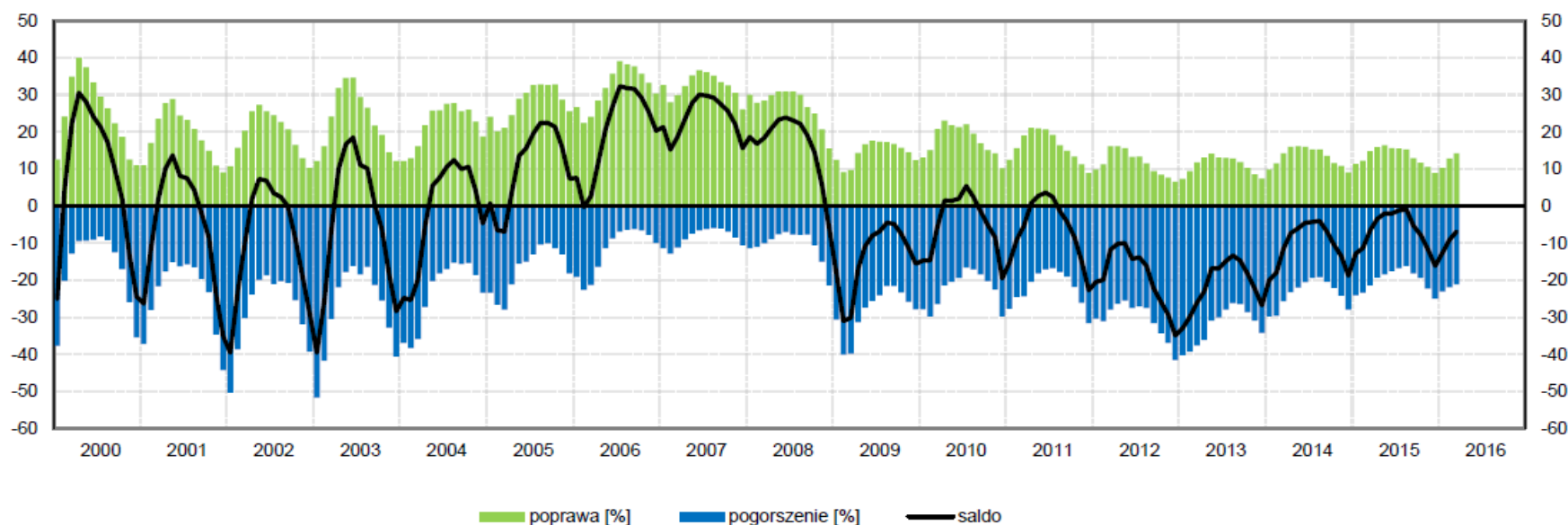

Wykres: Ogólny klimat koniunktury w budownictwie, źródło: GUS

Grupa Kapitałowa LUG S. A.

Sytuacja makroekonomiczna i otoczenie branżowe

Wyniki finansowe 1Q'2016

Wydarzenia 1Q'2016

PRZYCHODY ZE SPRZEDAŻY:

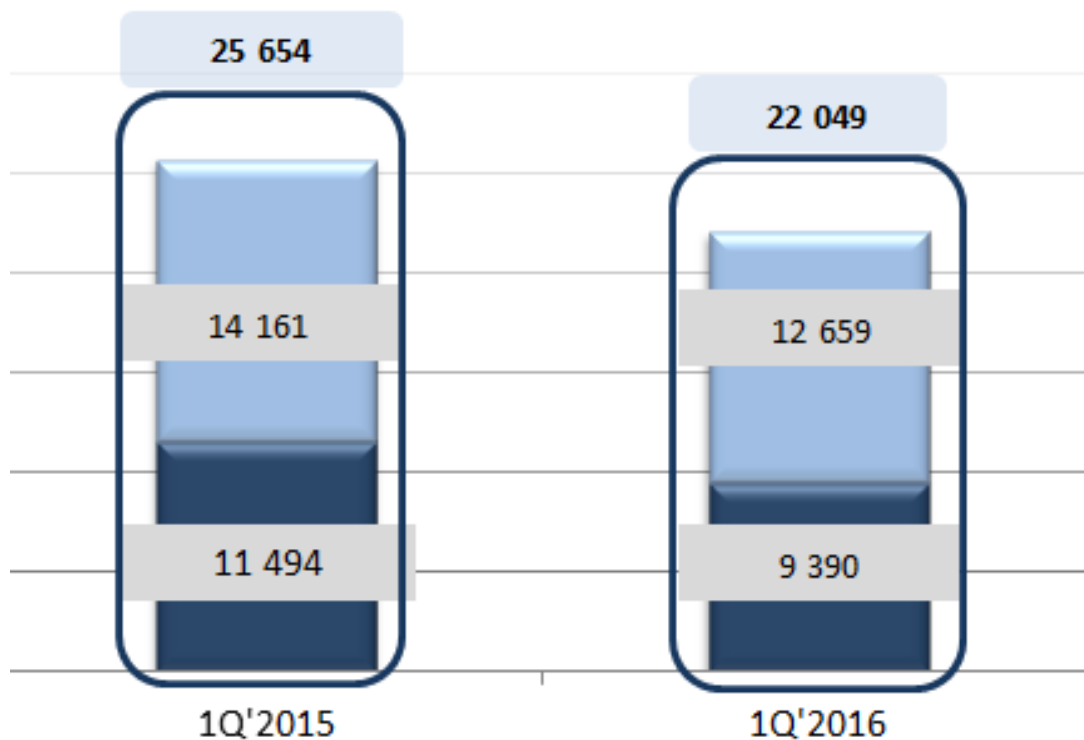

przychody ogółem	1Q'2014	➤ -14,05%	➤ 1Q'2015
export	1Q'2014	➤ -10,61%	➤ 1Q'2015
kraj	1Q'2014	➤ -18,30%	➤ 1Q'2015

Obniżenie poziomu przychodów r/r w spowodowane było przede wszystkim **przesunięciami realizacji inwestycji w czasie**. Sytuacja ta dotyczyła zarówno projektów krajowych, jak również eksportowych, jednakże szczególnie duży wpływ miała na poziom sprzedaży krajowej (-18,30%). Zarząd Emitenta obserwował w I kwartale br. **spadek zainteresowaniami nowymi inwestycjami w wyniku zwiększonej niepewności co do przewidywanego wzrostu obciążeń podatkowych**. Niestety w obecnej fazie cyklu koniunkturalnego niewiele przedsiębiorstw planuje dynamiczny rozwój. Firma skupiają się na stabilizacji i zrównoważonym wzroście. Również na rynkach zagranicznych powielala się, choć na mniejszą skalę, niechęć do inwestycji, której towarzyszyła umiarkowanie korzystna koniunktura.

Zdaniem Zarządu **Emitenta sytuacja ta ma charakter przejściowy** i już w wynikach za kwiecień 2016 roku widoczna jest znacząca poprawa i odwrócenie trendu spadkowego przychodów na rosnący.

GEOGRAFICZNA STRUKTURA PRZYCHODÓW ZE SPRZEDAŻY:

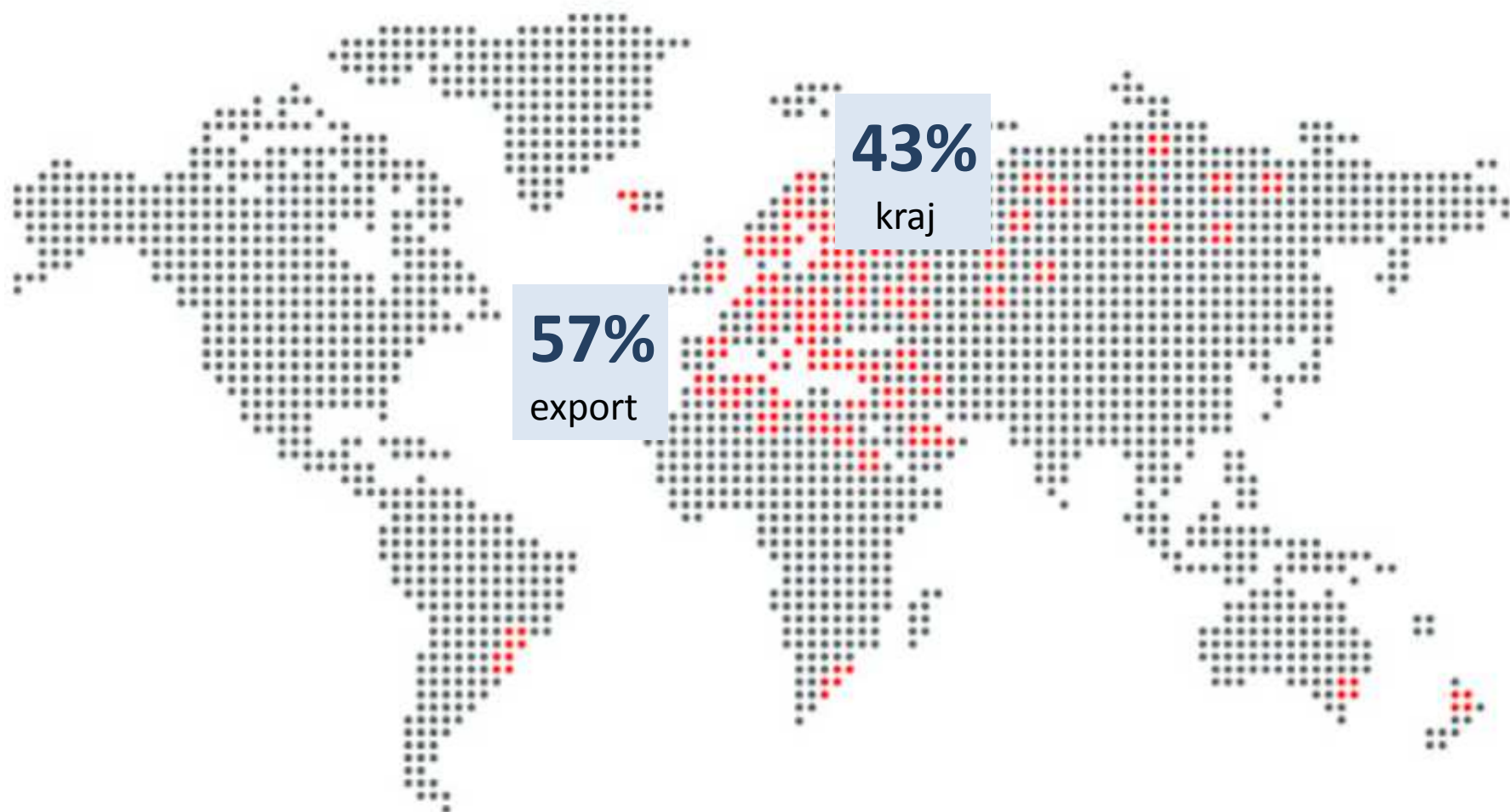

PORÓWNANIE EBIT, EBITDA I ZYSKU NETTO R/R

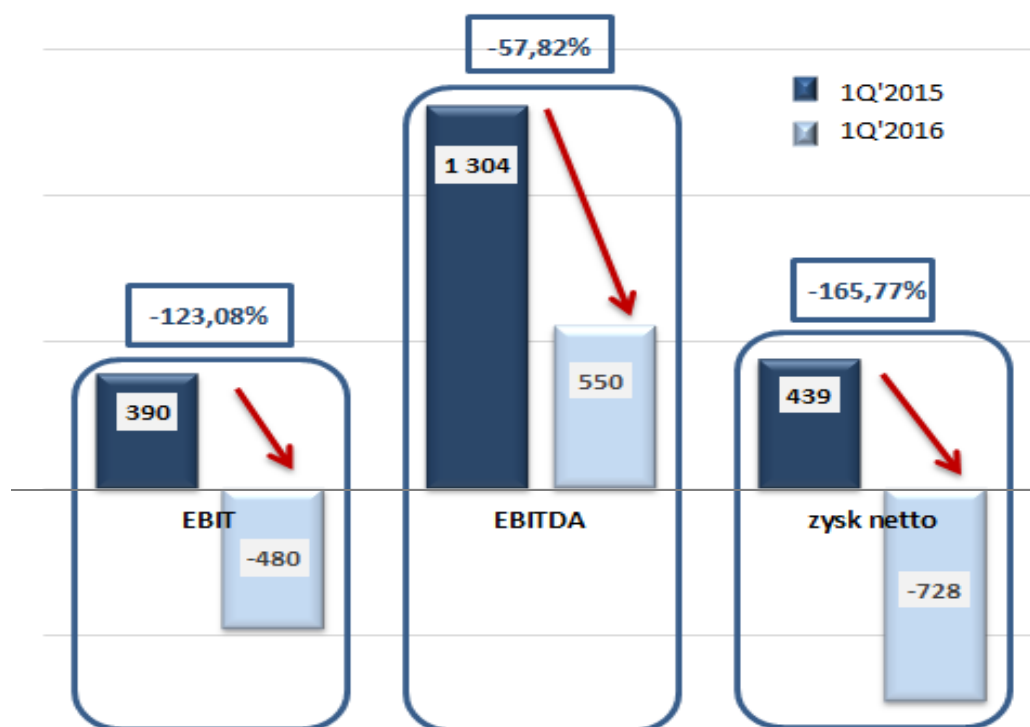

Mimo obniżenia poziomu przychodów w I kwartale 2016 roku, spółki należące do Grupy poniosły nakłady w związku z planowaną sprzedażą w tym okresie. Wycofanie poniesionych nakładów było niemożliwe i nie miało racjonalnego uzasadnienia w perspektywie długookresowej w związku z czym skonsolidowane koszty sprzedaży wzrosły z poziomu 4 939,36 tys. zł w I kwartale 2015 roku do poziomu 5 549,36 tys. zł w I kwartale 2016 roku. Jednocześnie w analizowanym okresie, w wyniku obniżenia kosztów funkcjonowania spółki LUG do Brazil Ltda., nastąpił spadek skonsolidowanych kosztów zarządu o 17% do poziomu 2 987,41 tys. zł. Omówione pozycje wpłynęły na poziom straty z działalności operacyjnej (EBIT), która na koniec marca 2016 roku wyniosła -479,69 tys. zł, wobec 389,96 tys. zł na koniec marca 2015 roku.

ZYSK ZE SPRZEDAŻY BRUTTO I MARŻA BRUTTO:

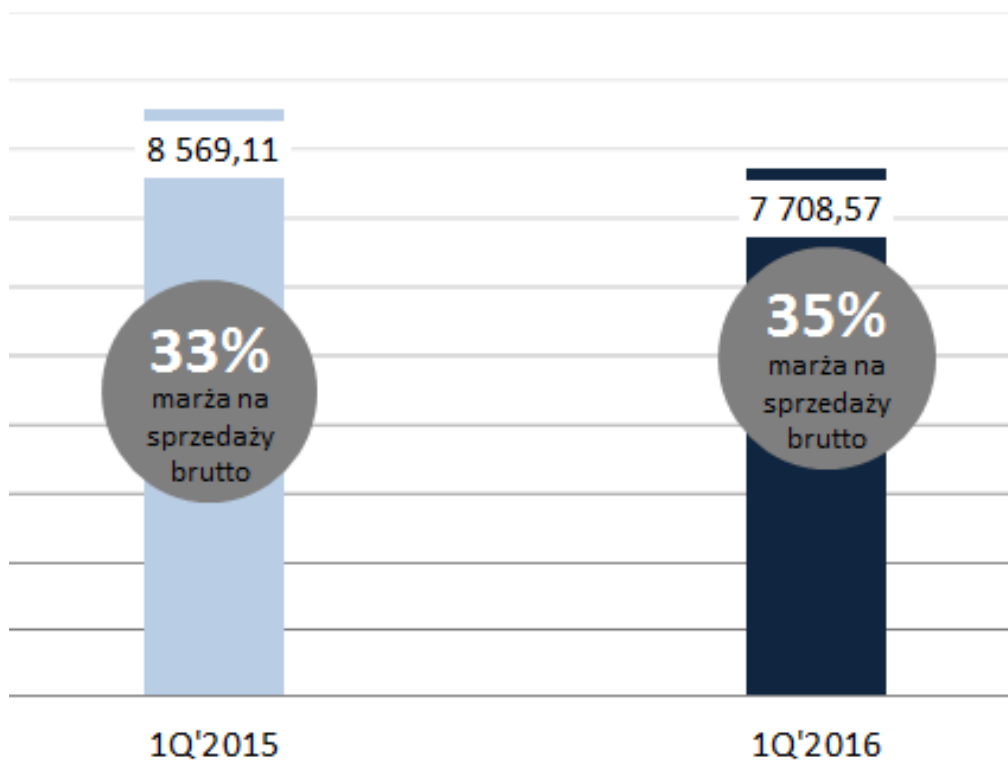

I kwartał 2016 roku charakteryzował się 10-procentowym spadkiem zysku ze sprzedaży brutto z poziomu 8 569,11 tys. zł w I kwartale 2015 roku do poziomu 7 708,57 tys. zł w I kwartale 2016 roku. Mimo spadku wartości zysku ze sprzedaży brutto Grupa Kapitałowa LUG S.A. osiągnęła wyższy poziom marży ze sprzedaży brutto, która w I kwartale 2016 roku wyniosła 34,96% wobec poziomu 33,40% w analogicznym kwartale 2015 roku. Na podniesienie poziomu marży na sprzedaży brutto wpływ miała także asortymentowa struktura sprzedaży, w której coraz większą rolę odgrywają produkty LED.

Grupa Kapitałowa LUG S. A.

Sytuacja makroekonomiczna i otoczenie branżowe

Wyniki finansowe 1Q'2016

Wydarzenia 1Q'2016

TARGI LIGHT + BUILDING 2016, FRANKFURT



Najważniejszym wydarzeniem I kwartału 2016 roku był udział spółki LUG Light Factory Sp. z o.o. w odbywających się co dwa lata targach **Light+Building we Frankfurcie nad Menem**. To jedno z najważniejszych wydarzeń branży oświetleniowej na świecie. Stoisko LUG podczas tegorocznej edycji targów Light+Building stanowiło esencję najważniejszych światowych trendów.

PREMIERA



Autorski system zarządzania oświetleniem

W marcu 2016 roku spółka LUG Light Factory Sp. z o.o. zaprezentowała intelLUG. To inteligentny, mobilny system, dzięki któremu zarówno sterowanie grupami opraw, jak i tworzenie dla nich scenariuszy działań odbywa się w prosty sposób, z dowolnego miejsca na świecie, za pomocą komputera, tabletu, lub telefonu komórkowego. intelLUG pozwala użytkownikowi zarówno na przejęcie pełnej kontroli nad trybem działania zarządzanych przez niego opraw, jak i na zautomatyzowanie pracy oświetlenia. System umożliwia również dowolne grupowanie opraw oraz tworzenie warunków dla określonego zachowania, np. w przypadku awarii.

NAGRODY I WYRÓŻNIENIA



DRUGA LINIA METRA,
Warszawa, Polska



NAGRODY I WYRÓŻNIENIA

POWERLUG LED



NAGRODY I WYRÓŻNIENIA

TINO LB LED

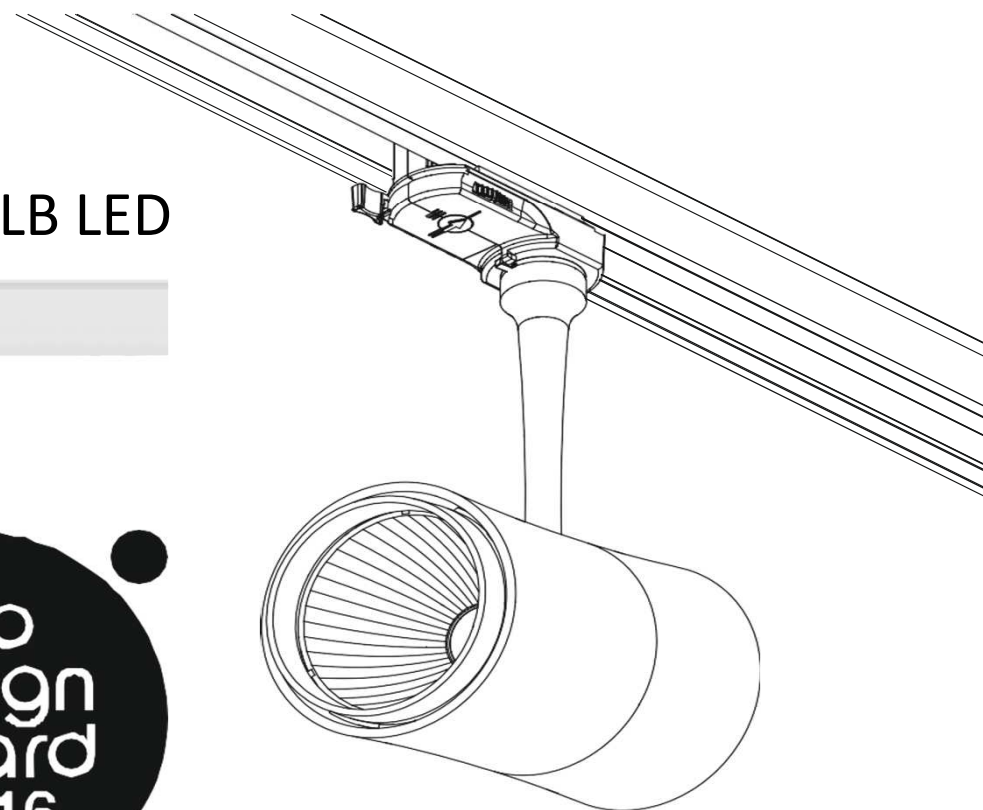

Zastrzeżenie

Niniejsza prezentacja („Prezentacja”) została przygotowana przez LUG S.A. („Emitent”) i w żadnym przypadku nie może być traktowana jako proponowanie nabycia papierów wartościowych, oferta, zaproszenie czy zachęta do złożenia oferty nabycia, dokonania inwestycji lub przeprowadzenia transakcji dotyczących takich papierów wartościowych lub rekomendacja do zawierania jakichkolwiek transakcji, w szczególności dotyczących papierów wartościowych Emitenta.

Publikowanie przez LUG S.A. danych zawartych w Prezentacji nie stanowi naruszenia przepisów prawa obowiązujących spółki, których akcje są notowane na rynku NewConnect, prowadzonym przez Giełdę Papierów Wartościowych w Warszawie S. A. Informacje w niej zawarte zostały przekazane do publicznej wiadomości przez Emitenta w ramach raportów bieżących lub okresowych, albo stanowią ich uzupełnienie, nie dając jednocześnie podstawy do przekazywania ich w ramach wypełniania przez Emitenta obowiązków informacyjnych.

W żadnym wypadku nie należy uznawać informacji znajdujących się w niniejszej Prezentacji za wyraźne lub dorozumiane oświadczenie czy zapewnienie jakiegokolwiek rodzaju składane przez Emitenta lub osoby działające w jego imieniu. Ponadto, ani Emitent, ani osoby działające w jego imieniu nie ponoszą pod żadnym względem odpowiedzialności za jakiegokolwiek szkody, jakie mogą powstać, wskutek niedbalstwa czy z innej przyczyny, w związku z wykorzystaniem niniejszej Prezentacji lub jakichkolwiek informacji w niej zawartych, ani za szkody, które mogą powstać w inny sposób w związku z informacjami stanowiącymi część niniejszej Prezentacji.

Niniejsza prezentacja zawiera stwierdzenia odnoszące się do przyszłości. Opierają się one na obecnych przewidywaniach Zarządu i zależą od wielu czynników oraz obarczone są niepewnością, co może skutkować tym, że faktyczne dane mogą znacząco odbiegać od tych przedstawionych w stwierdzeniach odnoszących się do przyszłości.

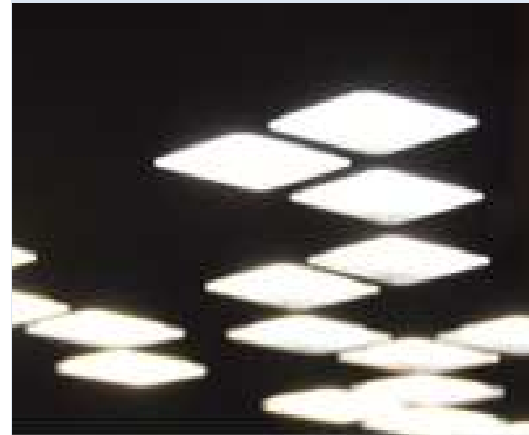

Kontakt:

Monika Bartoszak
IR Manager

E-mail:

relacje@lug.com.pl

GSM: + 48 510 183 993